

Part PJ127: D25RE09 - 11 GPM Injection Seal Kit

This kit contains:



(1) JDI106	Dosing seal
(1) J024	Injection sleeve o-ring
(1) JDI098	Injection stem o-ring
(1) PJDIO26	Check valve assembly



Veá el reverso para instrucciones en Español.

2090 Sunnydale Blvd.
Clearwater, FL 33765
800-523-8499 • 727-443-5404
www.dosatronusa.com

Kit Contents:

PJDIO26: Check valve assembly



J024: Injection sleeve o-ring



JDI098: Injection stem o-ring



JDI106: Dosing seal



Instructions

(Parts included in kit noted in blue)

1. Remove the 4 screws (M101) at base of the unit. Pull dosing stem straight out to remove.

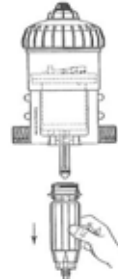
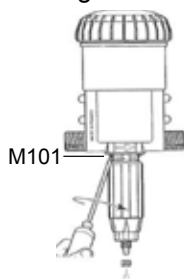

2. Unscrew the suction hose nut (PDI038) and check valve nut (PDI036). Pull out the check valve assembly (**PJDIO26**) noting orientation of barb. Unscrew locking nut (PDI381) and remove washer (P189). Push firmly up on white stem (PDI583) and remove out of black sleeve (P167U1).

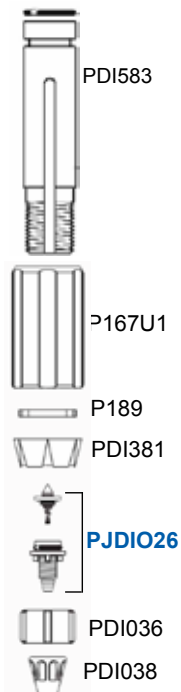

! Using tools could damage the plunger and affect the injection rate

3. Pinch and remove injection stem o-ring (**JDI098**) from white stem (PDI583), and replace with new o-ring.

4. Pinch and remove injection sleeve o-ring (**J024**) on the black sleeve (P167U1) and replace with new o-ring.

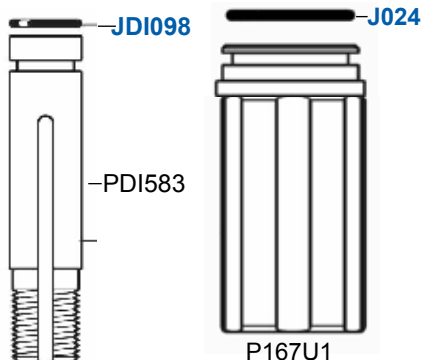

5. Insert the injection stem (PDI583) into the top of the injection sleeve (P167U1). Push firmly down on injection stem as far as it will go. Make sure that the long groove in the injection stem aligns with the tooth inside the injection sleeve.

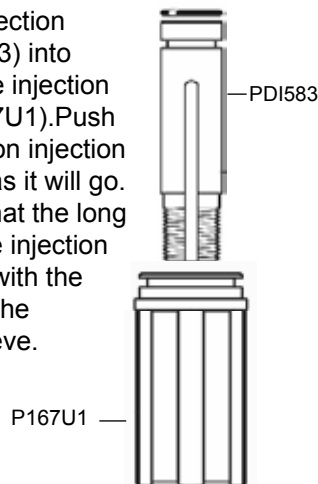

6. Reinstall the washer (P189). Screw locking nut back on (PDI381). Insert the new check valve assembly (**PJDIO26**) into the white stem. Screw on the check valve nut (PDI036). Replace suction hose nut (PDI038).

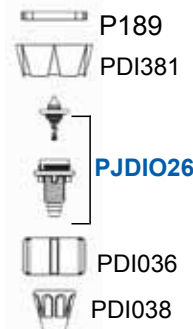

7. Pinch and remove the dosing seal and replace with the new dosing seal (Fig. 1) (**JDI106**).

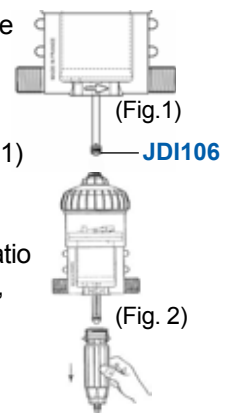

Aligning up the ratio guide to the front, reinsert injection stem assembly (Fig. 2).

8. Align the metal collar (M079) with the holes in the body. Install the four screws using a #2 Phillips screw driver. Remove suction hose nut (PDI038) and reattach suction hose onto check valve barb. Reattach suction hose nut (PDI038).

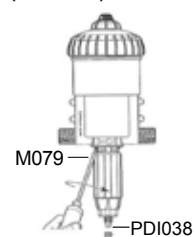

! To ensure hose is air-tight, you may choose to carefully cut the top of hose before reinserting.

! We recommend cleaning all parts with warm soapy water and a toothbrush before installing the new parts.
Water normally lubricates the parts, but you may use silicone on the o-ring to facilitate insertion.
Check valve may be taken apart and cleaned in between maintenance to remove particles.

Part PJ127:
D25RE09 - 11 GPM
Kit de Empaques

Este kit contiene:



(1) JDI106	Sello de dosificación
(1) J024	O-ring de la manga de inyección
(1) JDI098	O-ring de la barra de inyección
(1) PJDI026	Válvula cheque



Vea el reverso para instrucciones en Español.

2090 Sunnydale Blvd.
Clearwater, FL 33765
800-523-8499 • 727-443-5404
www.dosatronusa.com

Contenido del Kit:

PJDI026:
Válvula cheque



J024: O-ring
de la manga de inyección



JDI098: O-ring
de la barra de inyección



JDI106: Sello
de dosificación



Instrucciones

(Partes en color azul incluidas en el kit)

1. Remueva los cuatro tornillos (M101) de la base de la unidad. Jale la barra dosificadora hacia afuera hasta removerla.

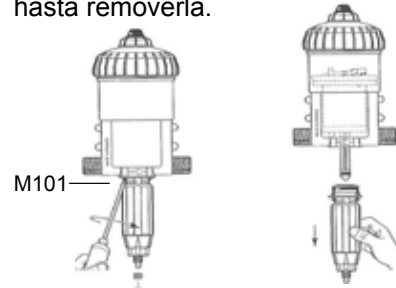

2. Desatornille la tuerca de la manguera de succión (PDI038) y la tuerca de la válvula cheque (PDI036). Saque la válvula cheque (**PJDI026**) notando la orientación de la lengüeta. Desatornille la tuerca de seguridad (PDI381) y remueva las arandelas (P189). Empuje firmemente la barra blanca (PDI583) y sáquela de la manga (P167U1).

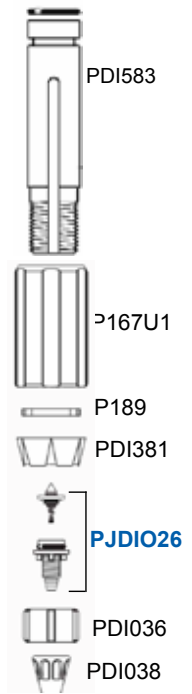

! El uso de herramientas podría dañar el embolo y afectar el índice de inyección.

3. Oprima y remueva el o-ring de la barra de inyección (**JDI098**) de la barra blanca (PDI583) y reemplácelo con el nuevo o-ring.
4. Oprima y remueva el o-ring de la manga de inyección (**J024**) en la manga negra (P167U1) y reemplácelo con el nuevo o-ring.

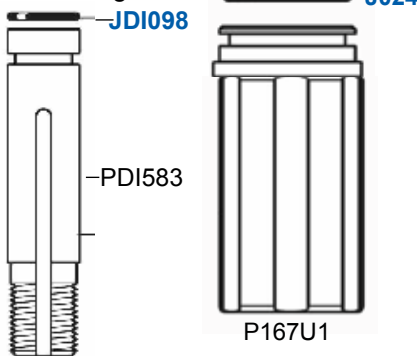

! Recomendamos limpiar todas las partes con agua tibia jabonosa y un cepillo de dientes antes de instalar las partes nuevas.

El agua normalmente lubrica las partes, pero usted puede usar silicona sobre el o-ring para facilitar la inserción.

La válvula cheque se puede desarmar y limpiar entre mantenimientos para remover las partículas.

5. Inserte la barra de inyección (PDI583) en la parte superior de la manga de inyección (P167U1). Empuje la barra de inyección hacia abajo firmemente hasta el final. Asegúrese que la ranura a lo largo de la barra de inyección esté alineada con el diente dentro de la manga de inyección.

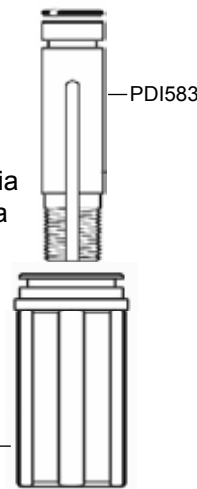

6. Reinstale las arandelas (P189). Atornille de nuevo la tuerca de seguridad (PDI381). Inserte la nueva válvula cheque (**PJDI026**) dentro de la barra blanca. Atornille la tuerca de la válvula cheque (PDI036). Coloque de Nuevo la tuerca de la manguera de succión (PDI038).

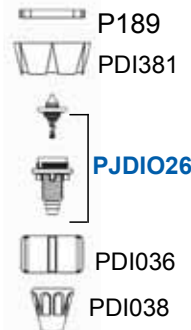

7. Oprima y remueva el sello de dosificación y reemplácelo con el nuevo (Fig. 1) (**JDI106**).
- Reinserte el montaje de inyección alineando la guía de proporción hacia el frente (Fig. 2).

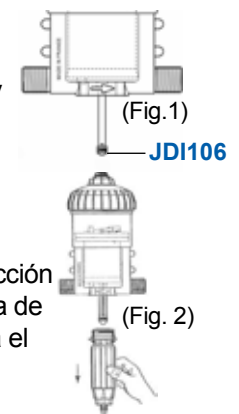

8. Alinee el collar metálico (M079) con los agujeros en el cuerpo el inyector. Instale los cuatro tornillos utilizando un destornillador Phillips #2. Remueva la tuerca de la manguera de succión (PDI038) y coloque la manguera de succión sobre la lengüeta de la válvula cheque. Vuelva colocar la tuerca de la manguera de succión (PDI038).

! Para asegurarse que la manguera este firmemente ajustada, puede cortar la punta de la manguera antes de insertarla.

